

## FELCO 100 Grün

- Rosen- und Blumen-Präsentierschere

Made in Switzerland by FELCO

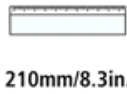

- Zuverlässigkeit: komfortable, leichte und robuste Griffe, aus geschmiedetem Aluminium mit lebenslanger Garantie\* / Ambosse aus Aluminium mit lebenslanger Garantie\* / geschraubte Klinge und Gegenklinge aus hochwertigem gehärteten Stahl / sauberer, präziser Schnitt / alle Teile austauschbar
- Merkmale: einfache, dauerhafte Schnitteinstellung / Drahtabschneider / Saftrille
- Ergonomie: Schutz der Hand dank Puffer-Stossdämpfern / rutschfeste Beschichtung / 2 Einstellmöglichkeiten für kleine oder grosse Schnitte

### Unsere Empfehlung (1★: Empfohlen, 2★: Sehr empfohlen, 3★: Beste Wahl)

Spezialanwendungen	★★★
Kleine Hände	★★★
Grosse Hände	★★★
Linkshänder	★★★

Zubehör



FELCO 902

Schleifwerkzeug

Schleifstein



FELCO 903

Schleifwerkzeug

Schleifwerkzeug



FELCO 910

Trageetui

Aus Leder - Mit Schlaufe und  
Klammer



FELCO 912

Trageetui

Aus Leder - Mit Klammer



FELCO 913

Trageetui

Aus Kunstleder - Mit  
Gürtelschlaufe



FELCO 980

Pflegeprodukt

Spray











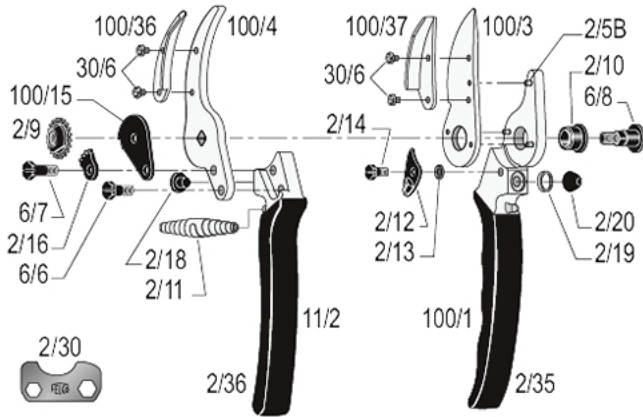





FELCO 990

Pflegeprodukt







Fett

### Ersatzteile



	REF.	Bezeichnung	Teile	UCC-Strichcode
	2/30	Stellschlüssel	1x 2/30	
	100/3	Klinge	1x 100/3	
	100/36	Amboss für Gegenklinge	1x 100/36	
	100/37	Amboss für Klinge	1x 100/37	
	100/4	Gegenklinge mit Schraube	1x 100/4 + 1x6/6	
	100/95	Ambosse für Klinge und Gegenklinge mit Schrauben	1x 100/37 + 1x 100/36 + 4x 30/6	
	6/90	Satz	1x 6/7 + 1x 2/16 + 1x 2/9 + 1x 6/8	
	2/91	Satz	2x 2/11	
	100/92	Satz	1x 100/15 + 1x 2/18 + 1x 2/14 + 1x 2/12 + 1x 2/13 + 1x 2/20	

	2/93	Satz	4x 2/18 + 6x 2/20	 7 83929 40021 1
	6/94	Satz	1x 2/9 + 1x 6/8	 7 83929 40027 3
	100/1	Griff ohne Klinge	1x 100/1 + 3x 2/5B + 1x 2/19 + 1x 2/20 + 1x 2/10 + 1x 2/13 + 1x 2/12 + 1x 2/14 + 1x 2/35	
	11/2	Griff ohne Gegenklinge	1x 11/2 + 1x 2/18 + 1x 2/36	
	2/35	Überzug für Klingengriff	1x 2/35	
	2/36	Überzug für Gegenklingengriff	1x 2/36	
	2/5B	Niete für Klinge	1x 2/5B	
	6/6	Schraube für Gegenklinge	1x 6/6	
	30/6	Schraube für Amboss 4 mm	1x 30/6	
	6/8	Bolzen	1x 6/8	
	2/9	Gezahnte Mutter	1x 2/9	
	2/10	Büchse	1x 2/10	
	2/11	Feder vernickelt	1x 2/11	
	2/12	Verschlussklinke	1x 2/12	
	2/13	Feder für Verschlussklinke	1x 2/13	
	2/14	Schraube für Verschlussklinke	1x 2/14	

	100/15	Verschlussplatte	1x 100/15
	2/16	Gezahnter Sektor	1x 2/16
	6/7	Schraube für gezahnter Sektor	1x 6/7
	2/18	Puffer	1x 2/18
	2/19	Einfassring	1x 2/19
	2/20	Stossdämpfer	1x 2/20

## Pflege



### Reinigen

Ihr Werkzeug sollte nach jedem Gebrauch gereinigt werden. Wenn Ihr Werkzeug besonders schmutzig ist oder durch vorhandene Feuchtigkeit leicht Rost ansetzen könnte, reinigen Sie es unverzüglich.



### Ölen

Nach dem Reinigen sollte das Werkzeug geölt werden, damit es nicht rostet. Durch das Öl wird das Werkzeug auch wieder leichtgängig.



### Schleifen

Sie sollten Ihr Werkzeug mindestens einmal täglich schleifen; aber wenn Sie bemerken, dass es nicht mehr optimal schneidet, schleifen Sie es sofort!



### Auseinandernehmen

Ihr Werkzeug sollte regelmässig auseinander genommen werden, spätestens aber, wenn es blockiert ist.

## Teile auswechseln



### Austausch der Klinge

Wenn Klinge und Gegenklinge nicht mehr aneinander vorbeigleiten oder die Klinge zu stark beschädigt ist, sollte sie ausgewechselt werden.

Das Spiel zwischen Klinge und Gegenklinge wird durch Anziehen der Mutter geregelt. Die Klinge muss sich über 2/3 ihrer Länge an der Gegenklinge reiben.



### Austausch der Gegenklinge

Wenn Klinge und Gegenklinge nicht mehr aneinander vorbeigleiten und die Gegenklinge zu stark beschädigt ist, sollte sie ausgewechselt werden.



### Austausch des Stossdämpfers

Wenn das Werkzeug sich beim Schneiden zu abrupt schliesst und der Puffer in gutem Zustand ist, sollte der Stossdämpfer ausgewechselt werden.



### Austausch des Puffers

Wenn sich das Werkzeug beim Schneiden zu abrupt schliesst und der Stossdämpfer in gutem Zustand ist, sollte der Puffer ausgewechselt werden.



### Austausch der Verschlussklinke

Wenn die Verschlussklinke beschädigt ist und sich bei Gebrauch trotz Anziehen der Schraube löst, muss sie ausgewechselt werden.



### Austausch der Überzüge der Griffe

Wenn die Überzüge zu stark beschädigt sind, können sie ausgewechselt werden.

Tauchen Sie die Überzüge 2 Minuten in kochendes Wasser – empfohlener Kleber: Loctite 415.